

NEO 10

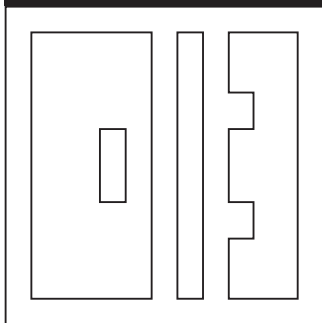

- ES **MANUAL DE INSTALACIÓN**
- EN **INSTALLATION MANUAL**
- FR **MANUEL D'INSTALLATION**
- IT **MANUALE DI INSTALLAZIONE**
- PT **MANUAL DE INSTALAÇÃO**
- DE **MONTAGE-INSTALLATIONSANLEITUNG**
- NL **INSTALLATIEHANDLEING**
- RU **ИНСТРУКЦИЙ УСТАНОВКЕ**



CONSIDERACIONES PREVIAS

ES

Los productos KRION SOLID SURFACE han sido fabricados bajo los más estrictos parámetros de calidad establecidos en las líneas de producción KRION SOLID SURFACE, superando rigurosos controles técnicos.

La instalación debe ser realizada exclusivamente por un instalador cualificado.

Asimismo, KRION SOLID SURFACE declina toda responsabilidad en caso de una instalación incorrecta.

No instalar y/o utilizar el producto sin haber leído previamente el manual en su totalidad. Conserve este manual.

NOTA: Verificar, antes de realizar la instalación, el perfecto estado de las piezas. En caso contrario, reclamar al transportista.

PRELIMINARY CONSIDERATIONS

EN

KRION SOLID SURFACE's products have been manufactured under the strictest of quality controls on KRION SOLID SURFACE's production lines. They have passed exhaustive technical tests.

The system must be installed by a qualified professional.

KRION SOLID SURFACE declines all responsibility in the event of improper installation.

Do not install and/or use without first reading all the instructions given in this manual carefully. Keep this manual in a safe place for future reference.

NB: Before proceeding with the installation, check that all the parts supplied are in perfect condition. Notify the carrier immediately if this is not the case.

CONSIDERAZIONI PRELIMINARI

IT

I prodotti KRION SOLID SURFACE sono fabbricati secondo i più esigenti parametri di qualità richiesti dalle linee di produzione della KRION SOLID SURFACE e sottoposti a minuziosi controlli tecnici.

L'installazione dovrà essere realizzata esclusivamente da un installatore qualificato.

KRION SOLID SURFACE declina ogni responsabilità derivante da errata installazione. Non installare e/o usare prima di leggere attentamente tutto il manuale che deve essere conservato per eventuali consultazioni.

NOTA: Prima di realizzare l'installazione, verificare il perfetto stato dei pezzi. In caso contrario, presentare un reclamo presso il trasportatore.

VORÜBERLEGUNGEN

DE

Die KRION SOLID SURFACE produkte wurden auf den Produktionslinien von KRION SOLID SURFACE nach strengsten Qualitätsparametern hergestellt und bestanden dabei technische Kontrollen.

Die Installation darf nur von einem Fachinstallateur vorgenommen werden.

KRION SOLID SURFACE übernimmt keinerlei Haftung bei falscher Montage/Installation.

Heben Sie dieses Handbuch gut auf.

ANMERKUNG: Vor der eigentlichen Montage/Installation den einwandfreien Zustand der Teile überprüfen. Andernfalls beim Spediteur reklamieren.

ПРЕДВАРИТЕЛЬНЫЕ ЗАМЕЧАНИЯ

RU

Продукция KRION SOLID SURFACE выпускается в соответствии с самыми высокими требованиями к параметрам качества, установленными для линий производства KRION SOLID SURFACE, подвергаясь при этом строгому техническому контролю.

Установка должна производиться только квалифицированным персоналом. При этом надо отметить, что KRION SOLID SURFACE не несет ответственности за неправильную установку оборудования. Перед установкой и/или использованием продукта следует предварительно ознакомиться с полным содержанием руководства. Сохранить данное руководство.

ЗАМЕЧАНИЕ. Прежде чем приступить к установке, необходимо проверить состояние деталей. В случае обнаружения нарушений, предъявить претензии фирме-перевозчику.

CONSIDÉRATIONS PRÉALABLES

FR

Les produits KRION SOLID SURFACE sont fabriqués en appliquant les paramètres de qualité les plus stricts établis pour les gammes de produits de KRION SOLID SURFACE et sont soumis à des contrôles techniques.

L'installation ne peut être réalisée que par un installateur qualifié.

Par ailleurs, KRION SOLID SURFACE décline toute responsabilité en cas d'installation incorrecte.

Ne pas installer ni utiliser sans avoir lu le manuel au préalable dans son intégralité. Conserver le manuel.

REMARQUE: S'assurer du parfait état des pièces avant de procéder à l'installation. Introduire une réclamation auprès du transporteur dans le cas contraire.

CONSIDERAÇÕES PRÉVIAS

PT

As produtos KRION SOLID SURFACE foram fabricadas sob os mais estritos parâmetros de qualidade estabelecidos nas linhas de produção KRION SOLID SURFACE, superando controles técnicos.

A instalação deve ser realizada exclusivamente por um instalador qualificado.

Igualmente, a KRION SOLID SURFACE recusa qualquer responsabilidade no pressuposto de uma instalação incorrecta.

Não instalar ou utilizar sem ter lido antes todo o manual. Guarde este manual.

NOTA: Verificar, antes de realizar a instalação, o perfeito estado das peças. Em caso contrário, reclamar ao transportador.

VOORAFGAANDE OPMERKINGEN

NL

De KRION SOLID SURFACE-producten zijn volgens de meest strikte kwaliteitsparameters die in de productielijnen van KRION SOLID SURFACE worden ontwikkeld vervaardigd en hebben technische controles doorstaan.

De installatie mag alleen door een gekwalificeerd installateur worden uitgevoerd.

KRION SOLID SURFACE wijst elke verantwoordelijkheid af in geval van een onjuiste installatie.

Bewaar deze handleiding.

OPMERKING: Controleer alvorens met de installatie te beginnen of de onderdelen in perfecte staat verkeren. Is dit niet zo, dien dan een klacht in bij de transporteur.

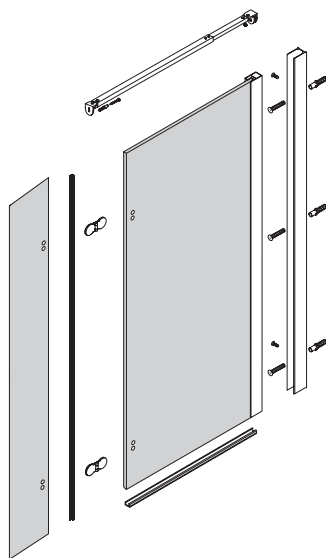
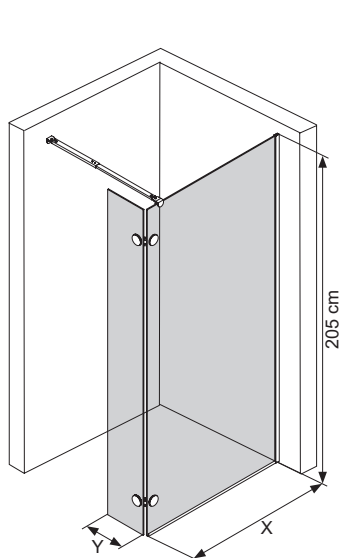

	X	Y	A
NEO 10 - 140	820-840 mm	250 mm	1400 mm
NEO 10 - 150	920-940 mm		1500 mm
NEO 10 - 160	1020-1040 mm		1600 mm
NEO 10 - 170	1120-1140 mm		1700 mm
NEO 10 - 180	1220-1240 mm		1800 mm

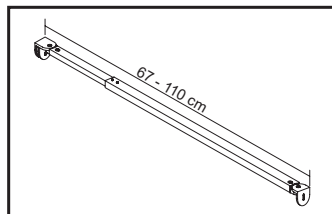
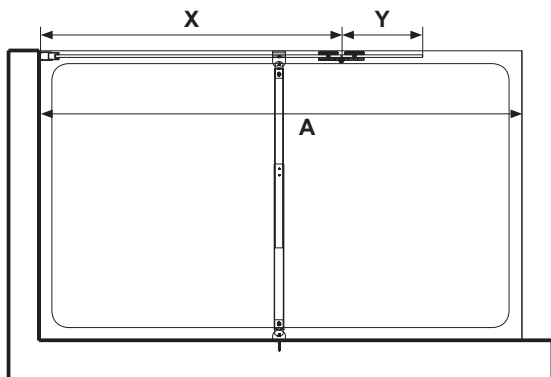

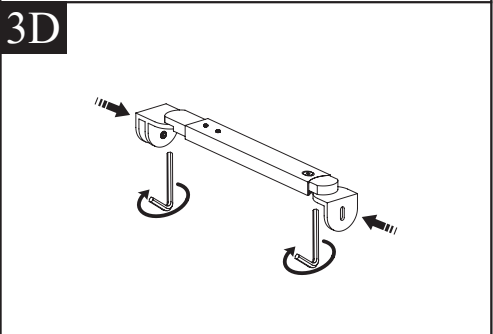
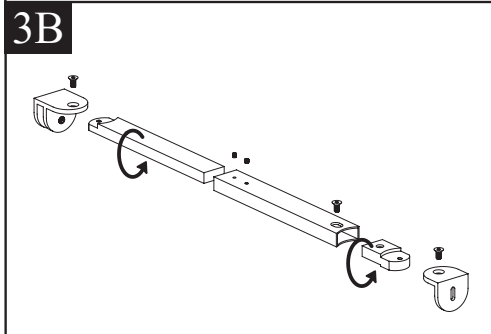
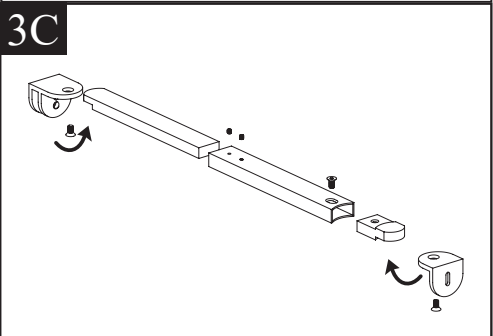
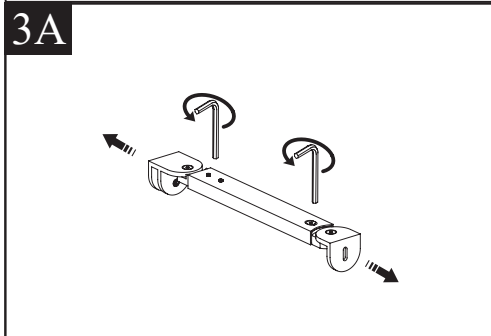
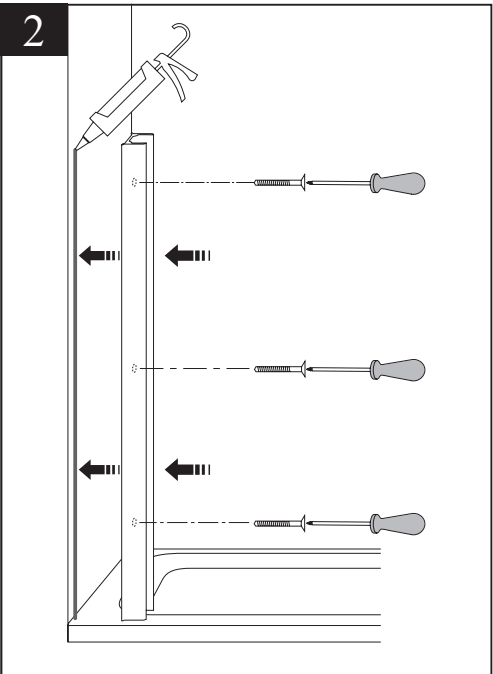
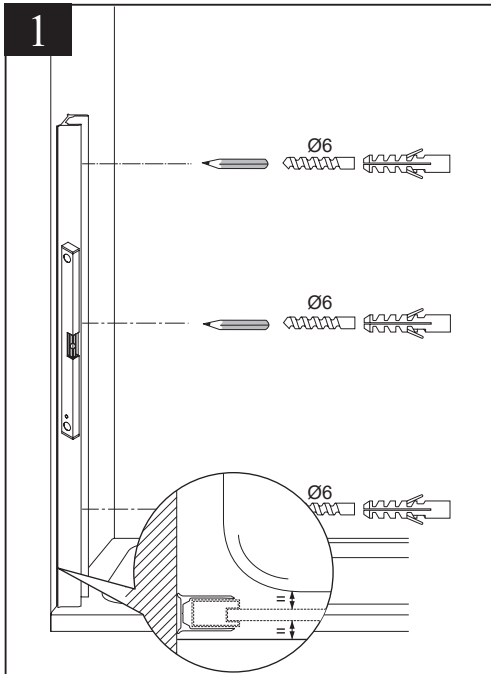

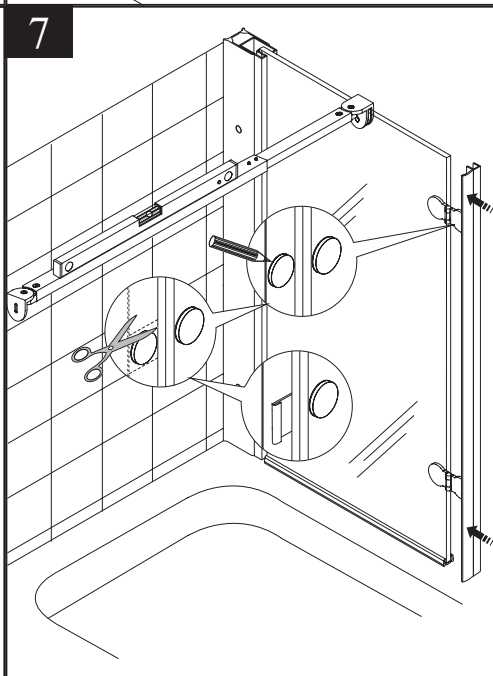
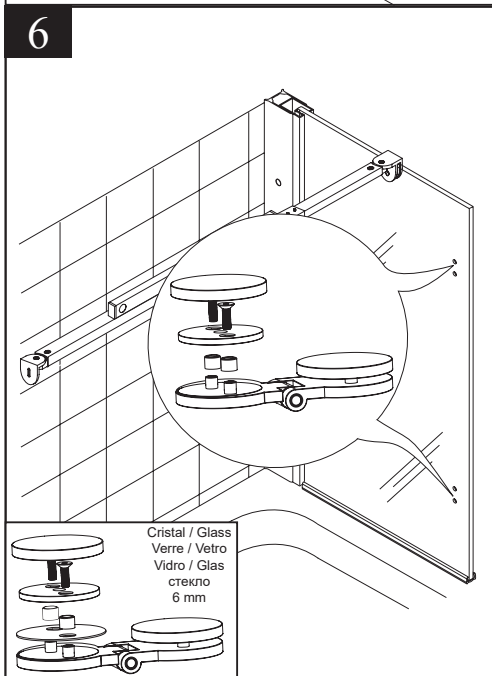
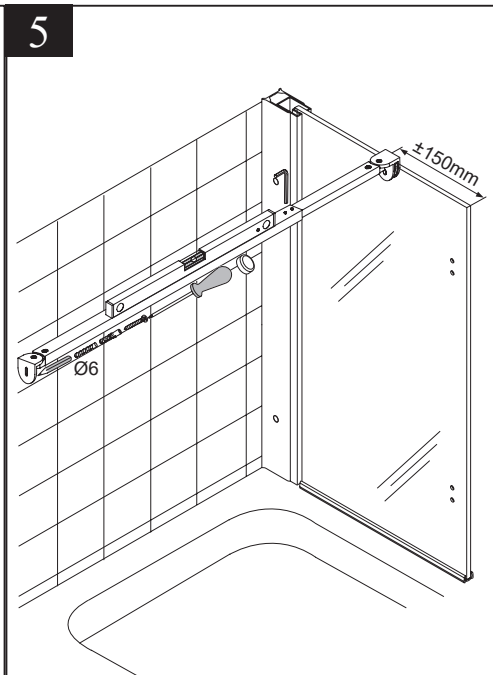
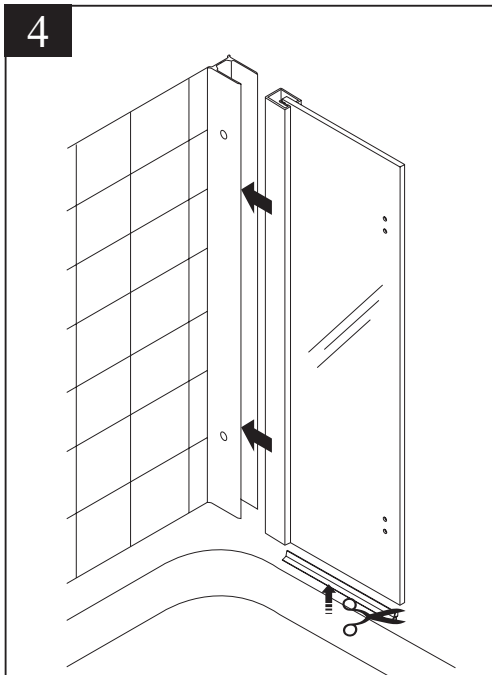



8

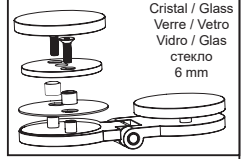
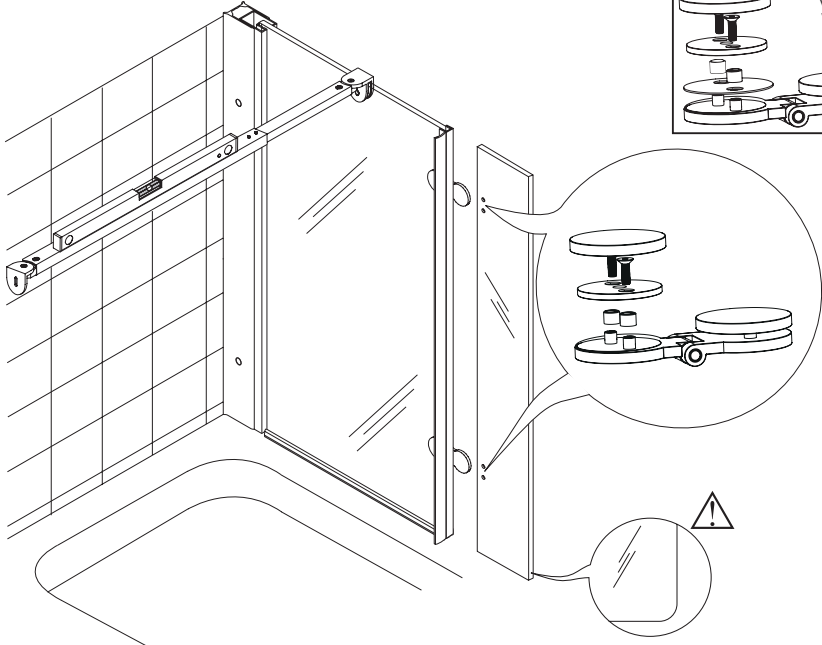

Cristal / Glass
Verre / Vetro
Vidro / Glas
стекло
6 mm

9

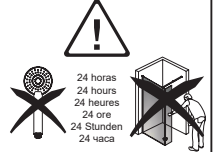
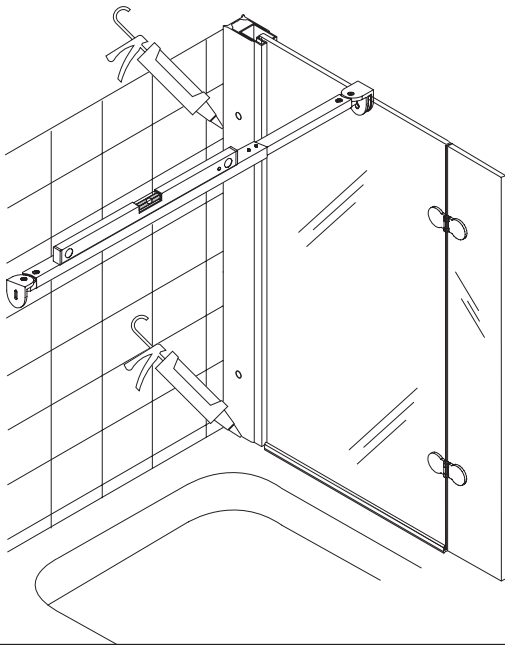

24 horas
24 hours
24 heures
24 ore
24 Stunden
24 часа



INSTRUCCIONES DE LIMPIEZA / CLEANING INSTRUCTIONS INSTRUCTIONS POUR LE NETTOYAGE / ISTRUZIONI PER LAPULIZIA / INSTRUÇÕES DE LIMPIEZA ANWEISUNGEN FÜR DIE REINIGUNG / REINIGINGSVOORSCHRIFTEN / ИНСТРУКЦИЙ ЧИСТКА	
ES	Es aconsejable una limpieza periódica de la mampara para eliminar posibles elementos procedentes del agua. Para la limpieza habitual, utilizar paños o esponjas con agua y jabones líquidos no abrasivos. No usar ningún limpiador que sea agresivo como los disolventes, gasolina o sulfamán. Cuando existan depósitos calcáreos se aconseja usar vinagre casero rebajado.
EN	It is advisable to clean the screen regularly to remove any possible rests coming from the water. For routine cleaning, use non-abrasive cloths and sponges with water and liquid detergent. Do not use any aggressive cleaners such as solvents, petrol or muriatic acid. If there are any scale deposits, the use of a diluted household vinegar is recommended.
FR	Il est recommandé de nettoyer la paroi de façon périodique, pour éliminer de possibles éléments provenant de l'eau. Pour le nettoyage habituel employer des chiffons ou des éponges avec de l'eau et des savons liquides non abrasifs. Ne jamais employer des produits qui sont agressifs comme le sont les solvants ou l'essence. Quand il existe des dépôts calcaires il est recommandé d'employer du vinaigre domestique rabaisé.
IT	Si consiglia una pulizia periodica dell'antenna per eliminare gli eventuali elementi procedenti dall'acqua. Per la pulizia abituale, usare panni o spugne con acqua e saponi liquidi non abrasivi. Non usare nessun pulitore aggressivo come i solventi, benzina o soluzione di acido cloridrico. Se ci sono depositi calcarei si consiglia usare aceto comune diluito.
PT	É aconselhável que se faça uma limpeza periódica do écran para eliminar possíveis elementos procedentes da água. Para a limpeza habitual, utilizar panos ou esponjas com água e sabão líquido não abrasivos. Não utilizar nenhum limpiador que seja agressivo como um dissolvente ou gasolina. Quando existam depósitos calcários aconselha-se usar vinagre doméstico diluído em água.
DE	Es wird empfohlen, die Duschwand regelmässig zu reinigen, um evtl. Ablagerungen durch das Wasser zu entfernen. Die übliche Reinigung sollte mit einem Lappen oder Schwamm, Wasser und einem nicht scheuernden Haushaltsreiniger erfolgen. Niemals ein scharfes Produkt wie Lösungsmittel oder Benzin verwenden. Zur Entfernung von Kalkablagerungen sollte normaler Haushaltssessig in verdünnter Form verwendet werden.
NL	Het verdient aanbeveling om de wand regelmatig te reinigen om mogelijke reststoffen te verwijderen. Gebruik doekjes of sponnen met water en vloeibare zeep die geen schurende werking hebben. Geen agressieve schoonmaakmiddelen gebruiken, zoals oplosmiddelen of benzine. Bij kalkaanslag, wordt het aangeraden om verdund huisazijn te gebruiken.
RU	Рекомендуем регулярная чистка душевой двери для ликвидации возможных элементов отвали из воды. Для чистке надо использовать не абразивны тканю или губкой с водой и житкого мыла. Не используйте агаесивны продуктов как растворителям или бензина. Если есть накипь, рекомендуется использовать понижен уксус.

DATOS DE EXPEDICIÓN / SHIPMENT DETAILS / RESNSEIGMENTS D'EXPÉDITION DATI PER LA SPEDIZIONE / DADOS DE EXPEDIÇÃO / VERP. DATEN / VERZENDGEGEVENS ТЕХНИЧЕСКИЕ ХАРАКТЕРИСТИКИ			
	Dimensiones / Dimensions Dimensions / Dimensioini Dimensões / Abmess Afmetingen / Размеры	Volumen / Volume Volume / Volume Volume / Volumen Volume / Объем	Peso bruto / Gross weight Poids brut / Peso lordo Peso bruto / Gew. brutto Brutogewicht / Вес брутто
NEO 10 - 140	L 85,6 cm. W 7 cm. H 222 cm.	0,13 m ³	50 Kg
NEO 10 - 150	L 95,6 cm. W 7 cm. H 222 cm.	0,15 m ³	53 Kg
NEO 10 - 160	L 105,6 cm. W 7 cm. H 222 cm.	0,16 m ³	58 Kg
NEO 10 - 170	L 117,6 cm. W 7 cm. H 222 cm.	0,18 m ³	62 Kg
NEO 10 - 180	L 140 cm. W 7 cm. H 222 cm.	0,21 m ³	69 Kg

ES - TRATAMIENTO SYSTEM-GLASS

El SYSTEM-GLASS es un tratamiento denominado de "Fácil Limpieza*" que cumple con los mejores estándares de calidad del mercado.

Este tratamiento está certificado y avalado por los laboratorios del Energy & Advanced Materials de 3M.

Es un tratamiento transparente, incoloro e inodoro, una vez tratada la superficie del cristal con SYSTEM-GLASS, el agua se desliza fácil y rápidamente por la superficie del cristal prolongando por más tiempo un aspecto limpio y brillante. SYSTEM-GLASS disminuye las deposiciones de cal sobre el cristal tratado, mantiene la transparencia natural del cristal, mantiene mas baja la carga bacteriana y facilita la limpieza sin necesidad de recurrir a métodos agresivos y abrasivos. El tratamiento es estable y duradero durante el tiempo, aunque hay que evitar prácticas de limpieza inadecuada. Una vez aplicado SYSTEM-GLASS no debe utilizarse productos de limpieza agresivos como lejía, salfuman, amoníaco... Simplemente debe limpiarse periódicamente el cristal con agua jabonosa o limpia cristales comercial y un paño no abrasivo.

* Fácil limpieza no significa que la superficie del cristal sea autolimpiable.

EN - SYSTEM-GLASS TREATMENT

SYSTEM-GLASS is an "easy clean"* treatment designed to meet the highest quality standards on the market. The treatment is certified and guaranteed by 3M's Energy & Advanced Materials laboratories. Once glass surfaces have been treated with this transparent, colourless, innocuous treatment, SYSTEM-GLASS ensures that water runs swiftly and easily across the surface of the glass, prolonging its clean, shiny appearance. System-glass reduces the lime scale and bacteria that build up on glass, conserving its natural transparency. Likewise, it facilitates the cleaning process by avoiding the need for aggressive, abrasive cleaning methods. SYSTEM-GLASS is a reliable, long-lasting treatment, although certain cleaning methods should be avoided. Once glass has been treated with System-glass, aggressive cleaning products like bleach, hydrochloric acid or ammonia should not be used. Just clean the glass from time to time with a soft cloth and soapy water or commercial glass cleaner.

* Easy clean does not mean that the glass surface is self-cleaning.

FR - TRAITEMENT SYSTEM-GLASS

SYSTEM-GLASS est un traitement dit de « nettoyage facile* » correspondant aux meilleurs niveaux de qualité du marché. Ce traitement est certifié et avalisé par les laboratoires d'Energy & Advanced Materials de 3M. Il s'agit d'un traitement transparent, incoloro et inoffensif. Lorsqu'une surface en verre a été traitée avec System-glass, l'eau glisse facilement et rapidement sur celle-ci, ce qui prolonge la durée de l'aspect de propreté et de brillant. SYSTEM-GLASS réduit les dépôts de calcaire sur le verre traité, préserve la transparence naturelle de celui-ci, limite la charge bactérienne et facilite le nettoyage sans devoir recourir à des méthodes agressives et à des produits abrasifs. Le traitement est stable et durable dans le temps, bien qu'il convienne d'éviter les pratiques de nettoyage inappropriées. Le traitement SYSTEM-GLASS une fois appliqué, il est souhaitable de ne pas employer de produits de nettoyage agressifs tels que l'eau de javel, l'eau forte, l'ammoniac, etc. Le verre doit simplement être nettoyé de façon périodique avec de l'eau savonneuse ou un produit de nettoyage de vitres du commerce et un linge non abrasif.

* Nettoyage facile ne signifie pas que la surface en verre soit autonetoyante.

IT - TRATTAMENTO SYSTEM-GLASS

Il SYSTEM-GLASS è un trattamento denominato "Pulizia facile*", che è conforme agli standard di qualità più rigorosi del mercato. Questo trattamento è certificato ed è garantito dai laboratori del Energy & Advanced Materials di 3M. È un trattamento trasparente, incoloro e innocuo: una volta applicato il trattamento con SYSTEM-GLASS, l'acqua scorre facilmente e velocemente dalla superficie del vetro prolungandone più a lungo l'aspetto lucido e pulito. SYSTEM-GLASS riduce la capacità del calcare di depositarsi sulla superficie trattata, conserva la trasparenza naturale del vetro, diminuisce il carico batterico e agevola la pulizia senza che sia necessario ricorrere a metodi aggressivi e abrasivi. Il trattamento è stabile e duraturo nel tempo, ma occorre comunque evitare metodologie inadeguate per la pulizia. Una volta applicato SYSTEM-GLASS, non si devono usare prodotti pulenti aggressivi quali candeggina, acido nitrico, ammoniaca... Basta pulire periodicamente il vetro con acqua e detergente o con un comune prodotto pulente per vetri e un panno non abrasivo.

* "Pulizia facile" non significa che la superficie del vetro sia autopulente.

PT - TRATAMENTO SYSTEM-GLASS

O SYSTEM-GLASS é um tratamento denominado de "Fácil Limpeza*" que cumpre os melhores padrões de qualidade do mercado. Este tratamento está certificado e avalizado pelos laboratórios do Energy & Advanced Materials da 3M. É um tratamento transparente, incoloro e inodoro, uma vez tratada a superfície do vidro com SYSTEM-GLASS, a água desliza fácil e rapidamente pela superfície do vidro prolongando por mais tempo um aspecto limpo e brilhante. SYSTEM-GLASS diminui as deposições de calcário sobre o vidro tratado, mantém a transparência natural do vidro, mantém mais baixa a carga bacteriana e facilita a limpeza sem necessidade de recorrer a métodos agressivos e abrasivos. O tratamento é estável e duradouro durante o tempo, embora se devam evitar práticas de limpeza inadequada. Uma vez aplicado SYSTEM-GLASS não se devem utilizar produtos de limpeza agressivos como lixívia, água forte, amoníaco... Basta limpar periodicamente o vidro com água e sabão ou limpa-vidros comercial e um pano não abrasivo.

* Fácil limpeza não significa que a superfície do vidro seja autolimpável.

DE - SYSTEM-GLASS-BEHANDLUNG

SYSTEM-GLASS ist eine Behandlung mit der Bezeichnung „Leicht zu reinigen*“, die die höchsten Qualitätsstandards auf dem Markt erfüllt. Diese Behandlung ist von den Energy & Advanced Materials von 3M zertifiziert und verbürgt. Es handelt sich um eine transparente, farblose und unschädliche Behandlung der Glasoberfläche. Nach der Behandlung mit SYSTEM-GLASS läuft das Wasser leicht und schnell von der Glasfläche ab und verlängert dadurch das saubere und glänzende Aussehen. SYSTEM-GLASS reduziert die Kalkablagerungen auf der behandelten Glasfläche, erhält die natürliche Transparenz des Glases, hält die bakterielle Belastung niedrig und erleichtert die Reinigung, ohne dass man auf aggressive und scheuernde Reinigungsmethoden zurückgreifen muss. Die Behandlung ist stabil und dauerhaft, allerdings müssen unangenehme Reinigungspraktiken vermieden werden. Nach der Anwendung von SYSTEM-GLASS dürfen keine aggressiven Reinigungsprodukte wie Lauge, Salzsäure, Ammoniak verwendet werden. Reinigen Sie das Glas einfach regelmäßig mit Seifenwasser oder handelsüblichen Glasreinigern und einem nicht scheuernden Tuch.

*Leichte Reinigung bedeutet nicht, dass die Glasfläche selbstreinigend ist.

RU - SYSTEM-GLASS

SYSTEM-GLASS – средство, относящееся к категории так называемых «облегчающих чистку»* и соответствующее самым высоким стандартам качества, принятым на рынке. Сертифицировано и одобрено лабораториями Energy & Advanced Materials компании 3M. Это средство прозрачное, бесцветное и безвредное. После обработки поверхности стекла средством SYSTEM-GLASS вода стекает по ней легко и быстро, благодаря чему стекло выглядит чистым и блестящим в течение более длительного времени. System-glass уменьшает отложения известки на стекле, способствует сохранению его естественной прозрачности, поддерживает присутствие бактерий на более низком уровне и облегчает чистку, позволяя избежать использования агрессивных и абразивных способов. Данное средство является устойчивым и оказывает длительное воздействие, и тем не менее, следует избегать осуществления чистки ненадлежащим образом. После применения SYSTEM-GLASS не должны использоваться чистящие средства, оказывающие агрессивное воздействие, такие как щелок, соляная кислота, аммиак и т. п. Вместо этого стекло надо просто мыть мыльной водой или имеющими в продаже средством для мытья стекла, применяя при этом неабразивную тряпку.

* Средство облегчает чистку, однако это не значит, что поверхность стекла может очищаться с его помощью сама.

CERTIFICADO DE GARANTÍA DE MAMPARAS DE DUCHA SP BATH

Le felicitamos por la compra de esta mampara de ducha SP BATH, agradeciéndole la confianza depositada en nuestra marca. Este producto ha sido fabricado siguiendo minuciosos procesos productivos, superando rigurosos controles técnicos y de seguridad antes de salir de fábrica. No obstante, de surgir algún problema durante el período de validez de este certificado, le rogamos lea atentamente la cobertura y las condiciones de garantía.

KRION SOLID SURFACE, S.A.U., con domicilio en Ctra. Vila-real - Puebla de Arenoso (CV-20), km. 1, C.P. 12540, Vila-real, Castellón, (en lo sucesivo denominada "KRION") garantiza al propietario de la instalación original de cualquier mampara de ducha SP BATH, la reparación o reemplazo, del producto mampara de ducha SP BATH, siempre y cuando el problema sea atribuible a un defecto o de falta de conformidad de fabricación, sin coste adicional respecto a los gastos en que se incurra para la puesta en conformidad, especialmente los referidos a los gastos de envío, transporte, mano de obra o materiales, durante tres (3) años a partir de la fecha de entrega del mismo. La presente garantía no cubre roturas de vidrios y materiales consumibles.

CONDICIONES GENERALES DE LA GARANTÍA DE PRODUCTO

1. La presente garantía será de aplicación exclusivamente a las mamparas SP BATH instaladas en estancias interiores y destinados a un uso privado, particular, residencial o doméstico, para la higiene personal y humana. La presente garantía no aplica a productos de otros fabricantes ni a productos que no hayan sido abonados en su totalidad.

2. Esta garantía no cubre:

- Daños causados durante o por el transporte.
- Daños causados por un mal almacenamiento hasta su instalación.
- Daños derivados de una instalación inadecuada, no realizada bajo las instrucciones suministradas en el producto o realizadas por personal no cualificado.
- Daños derivados de una modificación en el producto sin autorización de KRION o incumpliendo las indicaciones dadas en la documentación técnica correspondiente, incluyendo las motivadas para cumplir la legislación nacional aplicable.
- Daños derivados de un uso, cuidado o mantenimiento inadecuado o insuficiente, ignorando las indicaciones de la documentación técnica correspondiente, así como las marcas ocasionadas por un uso y desgaste normal del material.
- Daños derivados de la utilización del producto para propósitos que no sean los propios.
- Daños derivados de un uso negligente y/o abuso, incluido el físico, químico o mecánico.
- Daños ocasionados por equipamiento opcional no suministrado por KRION.
- Daños derivados de fuerza mayor y actos de la naturaleza (relámpagos, terremotos, inundaciones...).
- Daños por la instalación del producto en ambientes salinos, duros y/o peligrosos.
- Daños por la mala calidad del agua de suministro o de la atmósfera donde se encuentre instalado el producto.
- Daños ocasionados por cualquier otro motivo ajeno a defectos en la fabricación del producto.

3. El nivel de estanqueidad de las mamparas SP BATH varía según la tipología de las mismas. Siguiendo las instrucciones de montaje que acompañan al producto, todos los modelos de mamparas de ducha SP BATH cumplen con la normativa aplicable. La presente garantía no cubre la disminución de la estanqueidad de la mampara debido a un uso inadecuado o una instalación incorrecta de la misma por no seguir las instrucciones de uso e instalación indicadas en el manual del producto. En caso de producirse defectos derivados de una incorrecta instalación, consulte con el instalador.

4. Para la aplicación de esta garantía será necesario aportar justificante de compra (factura o ticket de compra) y poner a disposición de KRION el producto defectuoso.

5. KRION ofrece seis (6) meses de garantía para las reparaciones y sustituciones de sus productos siempre que éstas sean efectuadas exclusivamente por personal autorizado.

6. Esta garantía está limitada al producto y a su reparación o sustitución según resulten necesarias a juicio de KRION. La garantía, en ningún caso, se extiende a cubrir posibles daños directos o indirectos, a personas o cosas, que no sean imputables a defectos de fábrica, o que puedan ser debidos a una forzosa interrupción de su funcionamiento. Tampoco cubre la garantía el coste de cualquier obra de los trabajos que previos o posteriores a la reparación, sustitución o mantenimiento del producto sean necesarios realizar por no estar previsto el fácil acceso a las diversas partes del mismo, incluyendo, con carácter meramente enunciativo y no limitativo, instalaciones o las reparaciones adicionales o suplementarias relativas a obras de fontanería, eléctrica, o de albanilería que sean, en su caso, necesarias para reparar o reemplazar el producto cubierto por esta garantía, que serán de la exclusiva responsabilidad del cliente.

7. Los periodos de garantía no se renuevan ni se prolongan por la concesión de prestaciones en el marco de la presente garantía, especialmente no se alargarán en caso de reparación o sustitución.

8. Las mamparas de ducha SP BATH no están cubiertas por ninguna otra garantía, explícita ni implícita, ni de KRION ni de cualquiera de sus proveedores. KRION y sus proveedores desconocen explícitamente una supuesta garantía de idoneidad de los productos para su comercialización o para un uso determinado.

9. Tan solo las mamparas de ducha SP BATH que cumplan las siguientes condiciones están cubiertas por la presente garantía:

- Que se hayan adquirido a partir del 1 de enero de 2022.
- Que se encuentren en su lugar de instalación original.
- Que no sean ni hayan sido modelos de exposición.
- Que reciban el mantenimiento apropiado, conforme a las instrucciones del manual que se entregó al cliente en el momento de aceptar el producto.

10. Para hacer operativa la garantía y que no quede anulada, las intervenciones durante el periodo de la misma deben ser realizadas por personal autorizado por KRION.

11. La reclamación y comunicación de los posibles defectos deberá efectuarse en el establecimiento de compra en el plazo de dos meses siguientes a su aparición, mediante la presentación de la garantía junto con la factura de compra o tener preparada esta documentación si se da aviso directamente al Servicio Técnico. En el caso de no poder establecer contacto con el establecimiento en donde realizó la compra, deberá dirigirse por correo electrónico o por teléfono al Servicio Técnico Oficial de KRION:

GUARANTEE CERTIFICATE FOR SP BATH SHOWER ENCLOSURES

We congratulate you on the purchase of this SP BATH shower enclosure and thank you for placing your trust in our brand. This product has been manufactured following meticulous production processes, passing strict technical and safety checks before leaving the factory. However, please read the guarantee coverage and conditions carefully in case any problem should arise during the period of validity of this certificate.

KRION SOLID SURFACE, S.A.U., with registered office at Ctra. Vila-real - Puebla de Arenoso (CV-20), km. 1, Post Code 12540, Vila-real, Castellón, (hereinafter referred to as "KRION") guarantees the owner of the original installation of any SP BATH shower enclosure, the repair or replacement of the SP BATH shower enclosure product, provided that the problem is attributable to a manufacturing defect or non-conformity, at no additional cost with respect to the expenses incurred in repair or replacement, especially those relating to shipping, transport, labour or materials, for three (3) years from the date of delivery of the same. This guarantee does not cover breakage of glass or consumable materials.

GENERAL CONDITIONS OF THE PRODUCT GUARANTEE

1. This guarantee applies exclusively to SP BATH shower enclosures installed in interior rooms and intended for private, residential or domestic use, for personal and human hygiene. This guarantee does not apply to products from other manufacturers or to products that have not been paid for in full.

2. This guarantee does not cover:

- Damage caused during or by transport.
- Damage caused by improper storage before installation.
- Damage resulting from improper installation, not carried out according to the instructions supplied with the product or carried out by unqualified personnel.
- Damage resulting from modification of the product without KRION's authorisation or in breach of the instructions given in the associated technical documentation, including those required to comply with applicable national legislation.
- Damage resulting from improper or insufficient use, care or maintenance, in non-compliance with the instructions in the associated technical documentation, as well as marks caused by normal wear and tear of the material.
- Damage resulting from the use of the product for purposes other than its intended use.
- Damage resulting from negligent use and/or misuse, including physical, chemical or mechanical misuse.
- Damage caused by optional equipment not supplied by KRION.
- Damage resulting from force majeure and acts of nature (lightning, earthquakes, floods, etc.).
- Damage caused by the installation of the product in saline, harsh and/or dangerous environments.
- Damage due to the poor quality of the water supply or the atmosphere where the product is installed.
- Damage resulting from any other cause unrelated to defects in the manufacture of the product.

3. The degree of watertightness of SP BATH enclosures varies according to their type. By following the assembly instructions supplied with the product, all SP BATH shower enclosures comply with the applicable standards. This guarantee does not cover any reduction in the watertightness of the shower enclosure due to improper use or incorrect installation as a result of not following the instructions for use and installation given in the product manual. In the event of defects resulting from incorrect installation, please contact the installer.

4. For the application of this guarantee, it will be necessary to provide proof of purchase (invoice or purchase receipt) and make the defective product available to KRION.

5. KRION offers a six (6) month guarantee for repairs and replacements of its products, provided that these are carried out exclusively by authorised personnel.

6. This guarantee is limited to the product and its repair or replacement as deemed necessary by KRION. Under no circumstances does the guarantee extend to possible direct or indirect damage to persons or things that are not attributable to manufacturing defects, or that may be due to a forced interruption of its operation. Nor does the guarantee cover the cost of any work that, prior to or after the repair, replacement or maintenance of the product, may be necessary due to the lack of easy access to the various parts of the product, including, but not limited to, installations or additional or supplementary repairs relating to plumbing, electrical or masonry work that may be necessary to repair or replace the product covered by this guarantee, which shall be the sole responsibility of the customer.

7. The guarantee periods are neither renewed nor extended by the provision of services under this guarantee, especially in the case of repair or replacement.

8. SP BATH shower enclosures are not covered by any other guarantee, express or implied, either from KRION or from any of its suppliers. KRION and its suppliers expressly disclaim any guarantee of merchantability or suitability of the product for a specific use.

9. Only SP BATH shower enclosures that meet the following conditions are covered by this guarantee:

- They were purchased on or after 1 January 2022.
- They are in their original place of installation.
- They are not and have not been showroom models.
- They are properly maintained in accordance with the instructions in the manual given to the customer at the time of acceptance of the product.

10. In order to make the guarantee operative and ensure that it is not voided, any work carried out during the guarantee period must be performed by personnel authorised by KRION.

11. Claims and notification of any defects must be made at the place of purchase within two months of their appearance, by presenting the guarantee together with the purchase invoice, or having this documentation ready if the Technical Service is notified directly. In the event of not being able to contact the establishment where the purchase was made, you should contact the Official KRION Technical Service by e-mail or telephone:

CERTIFICAT DE GARANTIE DES PAROIS DE DOUCHE SP BATH

Nous vous félicitons pour l'achat de cette paroi de douche SP BATH, en vous remerciant de la confiance que vous accordez à notre marque. Ce produit a été fabriqué selon des processus de fabrication minutieux, le soumettant à de stricts contrôles techniques et de sécurité avant sa sortie d'usine. Cependant, en cas de problème pendant la période de validité de ce certificat, veuillez lire attentivement les conditions de couverture et de garantie.

KRION SOLID SURFACE, S.A.U., sise à Ctra. Vila-real - Puebla de Arenoso (CV-20), km. 1, C.P. 12.540, Vila-real, Castellón, (ci-après dénommée « KRION ») garantit au propriétaire de l'installation initiale de toute paroi de douche SP BATH, la réparation ou le remplacement, de la paroi de douche SP BATH, à condition que le problème soit imputable à un défaut ou à une non-conformité de fabrication, sans frais supplémentaire ni rapport aux coûts encourus pour la mise en conformité, en particulier les frais d'expédition, de transport, de main d'œuvre ou matériaux, pendant trois (3) ans à compter de la date de livraison du produit. Cette garantie ne couvre pas les bris de verre et les consommables.

CONDICIONES GÉNERALES DE LA GARANTIE DE PRODUCTO

1. Cette garantie s'applique exclusivement aux produits SP BATH installés dans des espaces intérieurs et destinés à un usage privé, particulier, résidentiel ou domestique, pour l'hygiène personnelle et humaine. Cette garantie ne s'applique pas aux produits d'autres fabricants ni aux produits qui n'ont pas été payés dans leur totalité.

2. Cette garantie ne couvre pas :

- Dommages causés par ou pendant le transport.
- Dommages dus à un stockage dans de mauvaises conditions jusqu'à son installation.
- Dommages dérivés d'une installation incorrecte, non conforme aux instructions fournies avec le produit ou réalisée par un personnel non qualifié.
- Dommages résultant d'une modification du produit sans l'autorisation de KRION ou sans respecter les indications de la fiche technique correspondante, y compris celles motivées par le respect de la législation nationale applicable.
- Dommages résultant d'une utilisation, d'un entretien ou d'une maintenance inappropriés ou insuffisants, ne tenant pas compte des indications de la fiche technique correspondante, ainsi que les marques causées par une utilisation et une usure normales du matériau.
- Dommages dérivés de l'utilisation du produit à des fins qui ne lui correspondent pas.
- Dommages dérivés d'une utilisation négligente et/ou d'un abus, y compris physique, chimique ou mécanique.
- Dommages occasionnés par un équipement optionnel non fourni par KRION.
- Dommages dérivés de cas de force majeure et de catastrophes naturelles (clairs, tremblements de terre, inondations,...)
- Dommages dus à l'installation du produit dans des environnements salins, durs et/ou dangereux.
- Dommages dus à la mauvaise qualité de l'eau ou de l'atmosphère dans laquelle le produit est installé.
- Tout dommage étranger aux défauts de fabrication du produit.

3. Le degré d'étanchéité des parois de douche SP BATH varie selon leur typologie. En respectant les instructions de montage qui accompagnent le produit, tous les modèles de parois de douche SP BATH sont conformes à la réglementation en vigueur. Cette garantie ne couvre pas la diminution d'étanchéité de la paroi de douche due à une utilisation inappropriée ou à une mauvaise installation pour non-respect des instructions d'utilisation et d'installation indiquées dans le manuel du produit. En cas de défauts résultant d'une installation incorrecte, contacter l'installateur.

4. L'application de cette garantie, impliquera la présentation d'un justificatif d'achat (facture ou ticket d'achat) et de mettre à la disposition de KRION le produit défectueux.

5. KRION offre une garantie de six (6) mois pour les réparations et les remplacements de ses produits, à condition que ces opérations soient effectuées exclusivement par un personnel agréé.

6. Cette garantie se limite au produit et à sa réparation ou son remplacement quand KRION le juge opportun. La garantie, en aucun cas, ne couvre les éventuels dommages directs ou indirects, aux personnes ou aux choses, non imputables à des défauts d'usine, ou pouvant être dus à une interruption forcée de son fonctionnement. La garantie ne couvre pas non plus le coût des travaux nécessaires à effectuer avant ou après la réparation, le remplacement ou la maintenance du produit nécessaires quand l'accès aux différentes pièces n'a pas été facilité, y compris, à titre purement informatif et non limitatif, les installations ou réparations additionnelles ou supplémentaires liées aux travaux de plomberie, d'électricité ou de maçonnerie qui sont, le cas échéant, nécessaires pour réparer ou remplacer le produit couvert par cette garantie, qui seront à la charge exclusive du propriétaire.

7. Les délais de garantie ne sont ni renouvelés ni prolongés par l'octroi de services dans le cadre de cette garantie, ils ne seront notamment pas prolongés en cas de réparation ou de remplacement.

8. Les parois de douche SP BATH ne sont couvertes par aucune autre garantie, explicite ou implicite, ni de KRION ni de l'un de ses fournisseurs. KRION et ses fournisseurs ne reconnaissent explicitement aucune garantie de conformité des produits relative à leur commercialisation ou à un usage déterminé.

9. Seules les parois de douche SP BATH remplissant les conditions suivantes sont couvertes par cette garantie :

- Qu'elles aient été acquises à partir 1er janvier 2022.
- Qu'elles se trouvent sur leur lieu d'installation initial.
- Qu'elles ne soient pas ou n'aient pas été un modèle d'exposition.
- Qu'elles soient correctement entretenues, conformément aux instructions du manuel qui a été remis au client au moment de l'acceptation du produit.

10. Pour que la garantie soit effective et ne soit pas résiliée, les interventions pendant la période de garantie doivent être effectuées par un personnel agréé par KRION.

11. La réclamation et la communication d'éventuels défauts doivent être faites dans l'établissement d'achat dans les deux mois à compter de leur apparition, sur présentation de la garantie avec la facture d'achat ou avoir ce document à portée de main si vous contactez directement le Service Technique. Dans le cas où vous ne parvenez pas à contacter l'établissement d'achat, contactez le Service Technique KRION, par email ou par téléphone :

KRION SOLID SURFACE, S.A.U.
Ctra. Vila-real-Puebla de Arenoso (CV-20), km. 1, 12540 Vila-real (Castellón)
Téléphone : +34 964 50 64 64
Email : krion@krion.com

CERTIFICATO DI GARANZIA DEI BOX DOCCIA SP BATH

La ringraziamo per aver acquistato il box doccia SP BATH e per la fiducia riposta nel nostro marchio. Questo prodotto è stato realizzato seguendo meticolosi processi di produzione e ha superato rigorosi controlli tecnici e di sicurezza prima di lasciare la fabbrica. Tuttavia, in caso di problemi durante il periodo di validità del presente certificato, la preghiamo di leggere attentamente le condizioni di copertura e garanzia.

KRION SOLID SURFACE, S.A.U., con sede in Ctra. Vila-real - Puebla de Arenoso (CV-20), km. 1, C.P. 12.540, Vila-real, Castellón, (di seguito denominata « KRION ») garantisce al proprietario dell'installazione originale di qualsiasi box doccia SP BATH, la riparazione o la sostituzione del prodotto box doccia SP BATH, a condizione che il problema sia attribuibile a un difetto di fabbrica o a un difetto di conformità, senza alcun costo aggiuntivo riguardo ai costi sostenuti per la messa in conformità, in particolare quelli relativi alle spese di spedizione, trasporto, manodopera o materiali, per tre (3) anni dalla data di consegna dello stesso. La presente garanzia non copre la rottura del vetro o dei materiali di consumo.

CONDIZIONI GENERALI DI GARANZIA DEL PRODOTTO

1. La presente garanzia si applica esclusivamente ai box SP BATH installati in ambienti interni e destinati all'uso privato, residenziale o domestico, per l'igiene personale e umana. La presente garanzia non si applica ai prodotti di altri produttori o ai prodotti che non sono stati pagati integralmente.

2. La garanzia non copre:

- Danni causati durante o a causa del trasporto.
- Danni causati da una cattiva conservazione fin dall'installazione.
- Danni derivati da installazione impropria, non eseguita secondo le istruzioni fornite con il prodotto o eseguita da personale non qualificato.
- Danni derivati da una modifica del prodotto senza autorizzazione da parte di KRION o in violazione delle indicazioni fornite nella relativa documentazione tecnica, comprese quelle per conformarsi alla legislazione nazionale applicabile.
- Danni derivati da uso, cura o manutenzione impropri o insufficienti, ignorando le indicazioni della documentazione tecnica corrispondente, nonché i segni causati dal normale utilizzo e dall'usura del materiale.
- Danni derivanti dall'uso del prodotto per scopi diversi da quello a cui è destinato.
- Danni derivati da uso negligente e/o abusivo, anche fisico, chimico o meccanico.
- Danni causati da accessori opzionali non forniti da KRION.
- Danni derivati da cause di forza maggiore e da eventi naturali (fulmini, terremoti, alluvioni,...)
- Danni dovuti all'installazione del prodotto in ambienti salini, ostili e/o pericolosi.
- Danni dovuti alla cattiva qualità dell'acqua e dell'atmosfera in cui il prodotto è installato.
- Danni causati da qualsiasi altra ragione diversa dai difetti di fabbricazione del prodotto.

3. Il livello di tenuta stagna dei box doccia SP BATH varia a seconda della loro tipologia. Seguendo le istruzioni di montaggio a corredo del prodotto, tutti i modelli di box doccia SP BATH sono conformi alle normative vigenti. La presente garanzia non copre la diminuzione della tenuta del box dovuta a un uso improprio o a un'errata installazione dello stesso a causa del mancato rispetto delle istruzioni per l'uso e l'installazione indicate nel manuale del prodotto. In caso di difetti derivanti da un'errata installazione consultare l'installatore.

4. Per l'applicazione di tale garanzia, sarà necessario fornire la prova di acquisto (fattura o ricevuta di acquisto) e mettere a disposizione di KRION il prodotto difettoso.

5. KRION offre una garanzia di sei (6) mesi per le riparazioni e le sostituzioni dei suoi prodotti a condizione che vengano eseguite esclusivamente da personale autorizzato.

6. La presente garanzia è limitata al prodotto e alla sua riparazione o sostituzione secondo quanto ritenuto necessario da KRION. La garanzia, in nessun caso, si estende a coprire eventuali danni diretti o indiretti, a persone o cose, che non siano imputabili a difetti di fabbrica, o che possano essere dovuti ad una forzata interruzione del suo funzionamento. Né copre il costo di alcuni dei lavori che prima o dopo la riparazione, sostituzione o manutenzione del prodotto sia necessario eseguire a causa della mancanza di un facile accesso alle sue varie parti, incluso, ma non solo, installazioni o riparazioni aggiuntive o integrative relative ad opere idrauliche, elettriche o murarie che siano, in tal caso, necessarie per riparare o sostituire il prodotto coperto dalla presente garanzia, che saranno di esclusiva responsabilità del cliente.

7. I periodi di garanzia non sono rinnovati o prolungati dalla concessione di servizi nell'ambito di tale garanzia, in particolare non saranno estesi in caso di riparazione o sostituzione.

8. I box doccia SP BATH non sono coperti da altre garanzie, esplicite o implicite, da parte di KRION o dei suoi fornitori. KRION e i suoi fornitori non sono a conoscenza di una presunta garanzia di idoneità dei prodotti per la loro commercializzazione o uso specifico.

9. Solo i box doccia SP BATH che soddisfano le seguenti condizioni sono coperti dalla presente garanzia:

- Che siano stati acquistati a partire dal 1 gennaio 2022.
- Che si trovino nel luogo di installazione originale.
- Che non siano e non siano stati modelli espositivi.
- Che ricevano un'adeguata manutenzione, in conformità con le istruzioni del manuale consegnato al cliente al momento dell'accettazione del prodotto.

10. Per rendere operativa e non nulla la garanzia, gli interventi nel periodo da essa coperto devono essere eseguiti da personale autorizzato da KRION.

11. Il reclamo e la comunicazione di eventuali difetti devono essere effettuati presso il luogo di acquisto entro due mesi dalla loro comparsa, presentando la garanzia unitamente alla fattura di acquisto o presentando tale documentazione se viene data comunicazione direttamente al Servizio Tecnico. Nel caso in cui non sia possibile stabilire un contatto con lo stabilimento in cui è stato effettuato l'acquisto, contattare il Servizio Tecnico ufficiale di KRION tramite e-mail o telefono:

KRION SOLID SURFACE, S.A.U.
Ctra. Vila-real-Puebla de Arenoso (CV-20), km. 1, 12540 Vila-real (Castellón)
Telefono: +34 964 50 64 64
Email: krion@krion.com



KRION

PORCELANOSA Grupo

**Ctra. Vila-real - Puebla de Arenoso (CV 20), km.1
Apto. 372 Tel.; +34 964 50 64 64
Fax Nal. 964 50 64 81 - Fax Exp. +34 964 50 64 80
12.540 VILA-REAL (CASTELLÓN) SPAIN**

10

No 009-042019

UNE-EN 14428

NEO

Higiene personal / Personal Hygiene

APTITUD PARA LA LIMPIEZA / APTITUDE FOR CLEANING: CUMPLE / PASS
RESISTENCIA AL CHOQUE/SHOCK RESISTENCE: CUMPLE/PASS
DURABILIDAD / DURABILITY: CUMPLE / PASS

KRION
PORCELANOSA Grupo

Se reserva el derecho legal de aportar posibles modificaciones a sus productos sin previo aviso ni sustitución.

Reserves the legal right to introduce any possible modifications in any of its products without previous notice or replacement.

Se réserve le droit légal de modifier ou de supprimer ses produits sans préavis.

Si riserva il diritto legale di apportare eventuali modifiche ai propri prodotti senza preavviso né sostituzione.

Reserva-se o direito legal de aportar possíveis modificações nos seus produtos sem aviso nem substituições.

Vorbehält sich das Recht zur eventuellen Abänderungen oder Ergänzungen a seinen Produkten vor.

Сохраняет за собой законное право на внесение возможных изменений в свои продукты, без предварительного предупреждения или замены.